

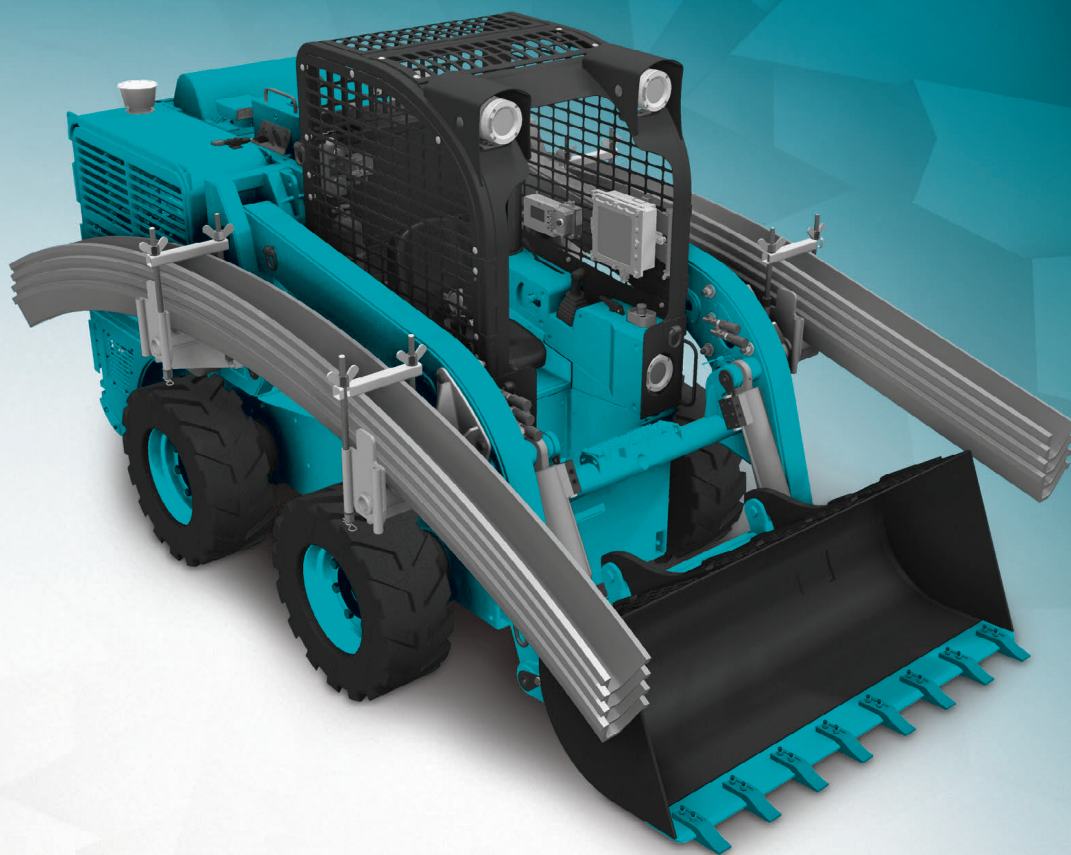

MWW

ROBOKOP

MOBILNY WÓZ WIELOFUNKCYJNY



Mobilny wóz wielofunkcyjny jest urządzeniem przeznaczonym do usprawnienia wszelkich prac związanych z transportem materiałów, wydobywaniem i odstawą urobku, przebudową tras kolejki podwieszanej, lutniociągu, zabudową łuków obudowy.

Budowa wozu i zastosowane rozwiązania umożliwiają pracę MWW w najbardziej wymagających i trudnych warunkach a hydrostatyczny napęd 4 x 4 zapewnia doskonałą trakcję w każdym terenie. Szeroki asortyment osprzętu roboczego pozwala na dowolną konfigurację wozu, dostosowując go do potrzeb odbiorcy.

Mobilny wóz wielofunkcyjny może być stosowany w podziemnych wyrobiskach zakładów górniczych niemetalowych i metalowych zaliczanych do stopnia „a”, „b” i „c” niebezpieczeństwa wybuchu metanu oraz klasy „A” i „B” zagrożenia wybuchem pyłu węglowego. MWW-ROBOKOP został zakwalifikowany do grupy I kategorii M2 ze względu na stosowanie w atmosferze zagrożonej wybuchem (wg klasyfikacji dyrektywy 2014/34/UE).

MWW-ROBOKOP

MOBILNY WÓZ WIELOFUNKCYJNY

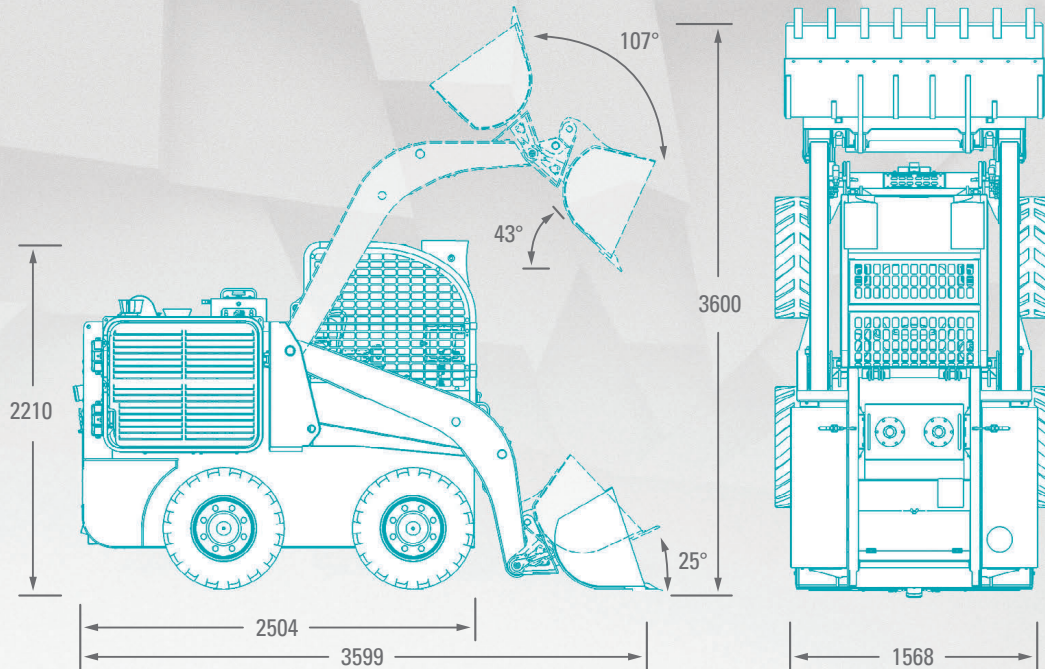
SCHEMAT**PRZYKŁADOWY OSPRZĘT ROBOCZY**WYMIENNY
POZOSTAŁY

łyżka, widły, podest roboczy, młot hydrauliczny, itp.

nakładki gąsienicowe na koła, wyjścia hydrauliczne (szybkoszłacza) do zasilania urządzeń małej mechanizacji

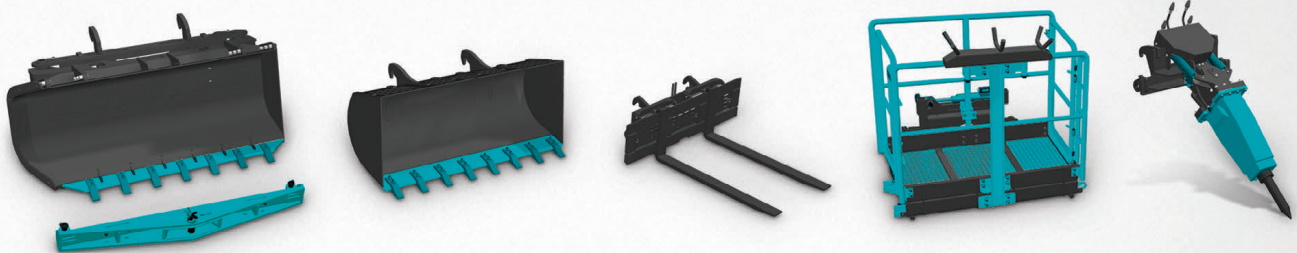
**CHARAKTERYSTYKA TECHNICZNA**

MASA WŁASNA [t]	5,1	MOC	73 kW, 325 Nm, 2400 obr./min
UDŹWIG [t]	1,1	POJEMNOŚĆ SILNIKA [l]	3,8
SIŁA UCIĄGU [kN]	45	SPALANIE [l/h]	6,5
MAKS. PRĘDKOŚĆ [km/h]	4 (I bieg), 8 (II bieg)	POJEMNOŚĆ ZBIORNIKA OLEJU [l]	145
NAPĘD HYDROSTATYCZNY 4 x 4	silnik spalinowy Diesla Kubota V3800DI-T + silniki hydrauliczne	POJEMNOŚĆ ZBIORNIKA PALIWA [l]	90
		MAKS. KĄT NACHYLENIA WYROBISKA [°]	± 15